

T-150 A TRİPOD TRIPOD

KULLANIM KILAVUZU USER GUIDE

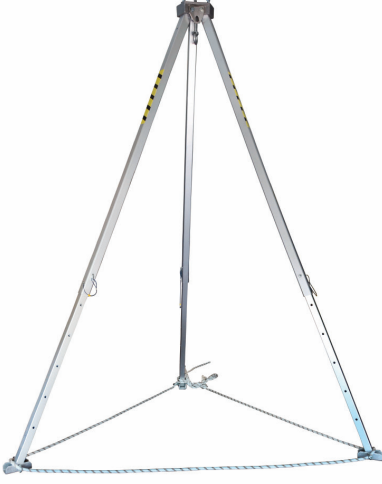

A

Ürün Kullanım Raporu Product Usage Report

- A.1- Ürün Seri No**
Serial Number :
- A.2- Üretim Tarihi**
Date of Production :
- A.3- Sevk Tarihi**
Date of Delivery :
- A.4- Kaşe İmza**
Stamp & Signature :
-
-
-
-
- A.5- Ürün İlk Kul. Tar.**
Date of first use :
- A.6- Kullanıcı Ad/Soyad**
Name&Surname of user :

ROC_T150A_KLK_01_15012020_A

B

Ürün Yıllık Kontrolleri Annual Product Inspections

B.1 No Nu	B.2 Yıllık Kontrol Tarihi Inspection Date	B.3 Gelecek Yıl Kontrol Tarihi Next Inspection Date	B.4 Kontrol Eden Ad/Soyad Inspected by
1			
2			
3			
4			
5			
6			
7			

C

T-150 A (TR) Tripod (EN) Tripod EN 795:2012 TYPE B



Test Eden Onaylı Kuruluş / Tested by Notified Body
APAVE SUDEUROPE SAS (n°0082)
13322 MARSEILLE CEDEX 16 - FRANCE
Tel. +33 (0) 4 76 53 52 22 **Fax** +33 (0) 4 76 53 32 40

D

(TR) Etiket (EN) Label

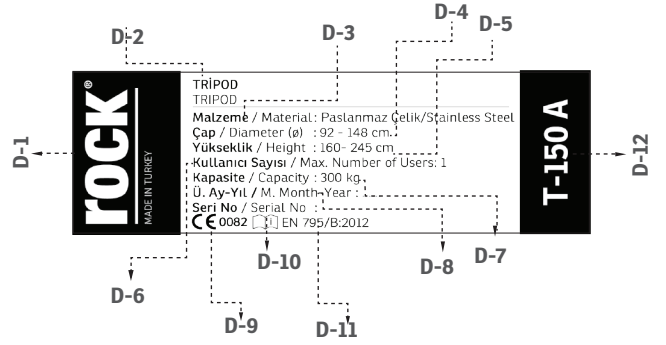

E

(TR) Ürün Bileşenleri (EN) Product Components

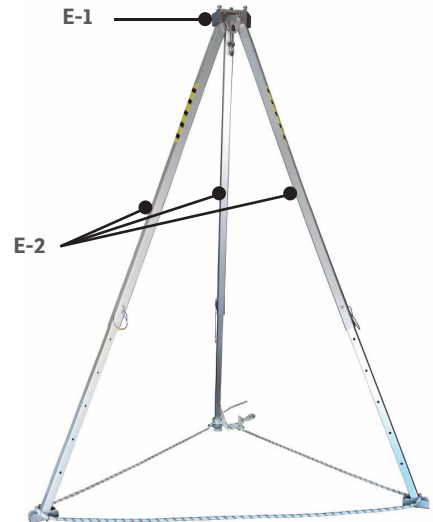

(TR) Ürün Bileşenleri
(EN) Product Components

E-1 T-150 A Ayak / T-150 A Leg

E-1.1 Malzeme : Alüminyum Paslanmaz
Material: Aluminium Stainless Steel

E-1.2 Kaplama: Eloksal Kaplama Polişaj
Body Finish: Eloxal Coating Polishing

E-2 T-150 A Kafa / T-150 A Head

E-2.1 Malzeme : Alüminyum Paslanmaz Çelik
Material: Aluminium Stainless Steel

E-2.2 Kaplama: Toz Boya Eloksal Kaplama Polişaj
Body Finish: Powder Paint Eloxal Coating Polishing



(TR) Ürün Bileşenleri
(EN) Product Components

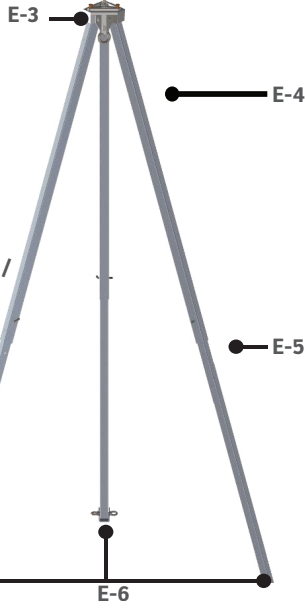

E-3 T-150 A Ankrāj Noktası /
T-150 A Anchorage Point

E-4 T-150 A 1. Kademe /
T-150 A Profile 1

E-5 T-150 A 2. Kademe /
T-150 A Profile 2

E-6 T-150 A Tripod Ayak Tabanı /
T-150 A Tripod Base Plate

(TR) Ürün Ölçüleri
(EN) Product Dimensions

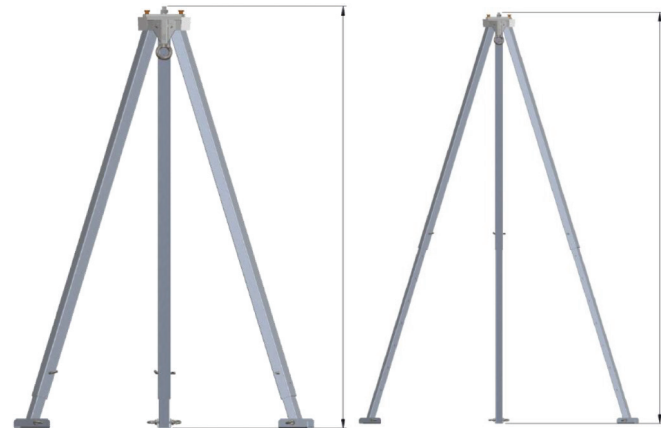

F-1
Min. Yükseklik : 1600mm
Min. Height : 1600 mm

F-2
Max. Yükseklik : 2450 mm
Max. Height : 2450 mm

(TR) Ürün Kurulumu
(EN) Product Installation
(TR) T-150 A Kurulumu
(EN) T 150 A Installation

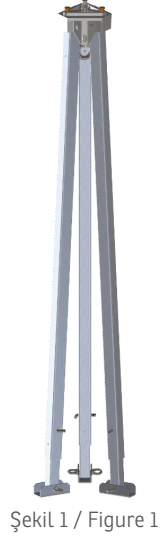

Şekil 1 / Figure 1

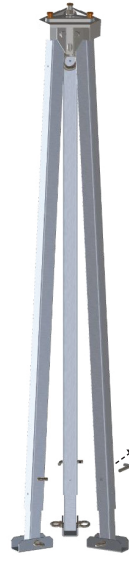

Şekil 1.1.1 /
Figure 1.1.1



Şekil 1.1.2 /
Figure 1.1.2



Şekil 1.1.3 /
Figure 1.1.3

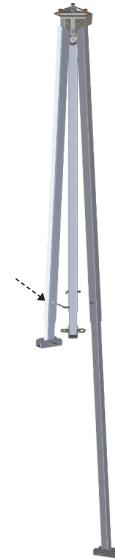

Şekil 1.2.1 /
Figure 1.2.1



Şekil 1.2.2 /
Figure 1.2.2



Şekil 1.2.3 /
Figure 1.2.3

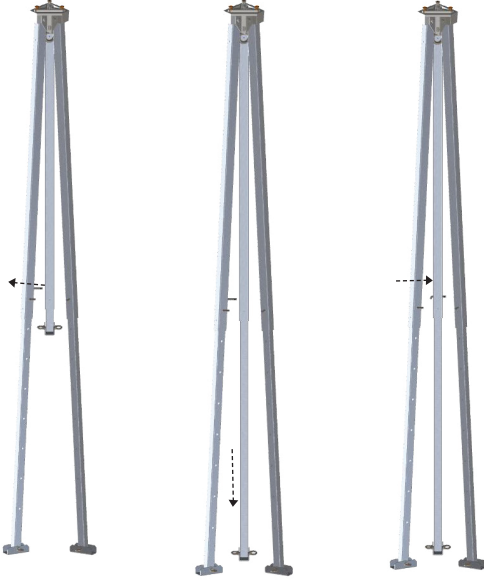

Şekil 1.3.1 /
Figure 1.3.1

Şekil 1.3.2 /
Figure 1.3.2

Şekil 1.3.3 /
Figure 1.3.3



Şekil 2.1 / Figure 2.1



Şekil 2.2 / Figure 2.2

H

(TR) Ankraj Noktaları
(EN) Anchorage Points

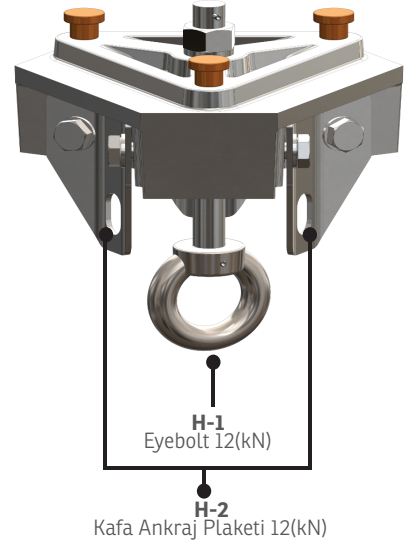

A- Ürün Kullanım Raporu**A-1-** Ürün Seri No**A-2-** Üretim Tarihi**A-3-** Sevki Tarihi**A-4-** Kaşe İmza**A-5-** Ürün İlk Kullanım Tarihi**A-6-** Kullanıcı Ad/Soyad**B- Ürün Yıllık Kontrolleri****B-1-** No**B-2-** Yıllık Kontrol Tarihi**B-3-** Gelecek Yıl Kontrol Tarihi**B-4-** Kontrol Eden Ad/Soyad**C- Tripod****EN 795:2012 TYPE B****Test Eden Onaylı Kuruluş**

APAVE SUDEUROPE SAS (n°0082)

13322 MARSEILLE CEDEX 16 - FRANCE

Tel. +33 (0) 4 76 53 52 22 Fax +33 (0) 4 76 53 32 40

D- Ürün Etiketleri**D-1-** Marka**D-2-** Ürün Adı**D-3-** Malzeme**D-4-** Çap**D-5-** Yükseklik**D-6-** Kullanıcı Sayısı**D-7-** Üretim Ayı - Üretim Yılı**D-8-** Seri Numarası**D-9-** Test Eden Onaylı Kuruluş**D-10-** Kullanım Kılavuzunu Oku**D-11-** Standart (Tip -Rev. Yılı)**D-12-** Model**E- Ürün Bileşenleri****E-1-** T-150 A Kafa (1 Adet)**E-1.1-** Malzeme**E-1.2-** Kaplama**E-2-** T-150 A Ayak (3 Adet)**E-2.1-** Malzeme**E-2.2-** Kaplama**E-3-** T-150 A Tripod Ankraj Noktası**E-4-** T-150 A Tripod 1. Kademe**E-5-** T-150 A Tripod 2. Kademe**E-6-** T-150 A Tripod Ayak Tabanı**F- Ürün Ölçüleri****F-1-** Minimum Yükseklik 1600 mm**F-2-** Maksimum Yükseklik 2450 mm**G- Ürün Kurulumu****H- Ankraj Noktaları****H-1-** Eyebolt 12(kN)**H-2-** Kafa Ankraj Plaketi 12(kN)**1- Kullanım Alanı**

* Kişisel Koruyucu Donanım (KKD)

* Kuyu, menhol ve kapalı alanlarda yapılacak çalışma ve kurtarma işlerinde güvenli ankraj noktası almak için tasarlanmıştır.

* T-150 A Tripod 2016/425 AB regülasyonunda belirtilen EN 795/B:2012 normlarına uygun olarak üretilmiş ve CE sertifikalandırılmıştır.

Ürünün Stabilesi için Gerekli Uyarılar:

* Ürünün kurulumu zemine uygun yapılmış olmalıdır.

* Ürün ayakları tamamen açılmış olmalıdır. Kısmen açılmış ayaklar ciddi kazalara neden olabilir.

* Ayar ve sabitleme pimleri eksiksiz olmalıdır. Tüm pimlerin yuvalarına düzgün ve sıkı bir biçimde yerleştirildiği kontrol edilmelidir.

* Her zaman ana bağlantıdan bağımsız bir güvenlik bağlantısı sağlayınız.

2- Sorumluluk

Bu ürünü kullanmadan önce kullanım kılavuzunu okuyunuz ve anladığınızdan emin olunuz. Kullanım amacına yönelik özel eğitim alınmalıdır.

* Yüksekte çalışma; ciddi yaralanmalara ve ölümlere yol açabilecek tehlikeli aktivitelerdendir. Uygun kullanım tekniklerini ve güvenlik yöntemlerini öğrenmek ve pratikte uygulamak kullanıcının sorumluluğu altındadır. T-150 A yalnızca bu konuda eğitim almış uzman personel tarafından veya bu personelin gözetiminde kullanılmalıdır. Yanlış kullanım ya da uygun olmayacak şekilde kullanılması halinde ciddi yaralanmalara ve ölümcül kazalara neden olabilir.

* Ürün tasarım amacı dışında kullanılmamalıdır.

* Bu ürün maksimum 1 kullanıcının kullanımı için uygundur.

* Bu ürün düşüş durdurma sisteminin bir parçası olarak kullanıldığı zaman, maksimum bir düşüşte dinamik darbe kuvvetinin maksimum 6 kN ile sınırlanması için kullanıcının uygun ekipman ile donatılmış olması gerekir.

* Bu donanım tek başına bir düşüş durdurma sistemi değildir. Bu donanımla beraber CE sertifikalı Tam Korunmalı Düşüş Durdurma Kemer (EN 361), Şok Emicili Lanyard (EN 355), Kancalar (EN 362), Düşüş Durdurucu (EN 360) v.b. ekipmanlar ile beraber kullanılmalıdır.

* Yalnızca tam korunmalı düşüş durdurma kemerinizin (EN 361) önünde veya arkasında bulunan "A" ile işaretli ankraj bağlantı noktalarını kullanınız.

3- Ham Madde

* T-150 A Tripod gövdesi Paslanmaz Çelik malzemeden üretilmiştir.

4- Kurulum**4.1- Ürün Kurulumu*** Çantasından çıkarılan ürün kapalı bir şekilde yere yatırılır. **(Şekil 1)****Not:** Tüm kademe sabitleme pimleri yuvalarında olmalıdır.* Ayaklardan birinin kademe sabitleme pimi çıkarılır. **(Şekil 1.1.1)*** 2.Kademe ihtiyaç duyulan yüksekliğe göre uzatılır. **(Şekil 1.1.2)*** İstenilen yüksekliğin ayarlanmasının ardından pim delikleri eşleştirilerek sabitleme pimi yuvasına yerleştirilir. **(Şekil 1.1.3)*** Diğer ayaklar için yukarıdaki adımlar tekrarlanır. **(Şekil 1.2.1 - Şekil 1.3.3)*** Ayaklar, kafa braketinin izin verdiği ölçüde açılır. **(Şekil 2.1)*** Kafa braketine zarar verebilecek istenmeyen yükleri önlemek için ayak plakalarında bulunan halkalardan statik halat geçirilerek düğüm atılır. **(Şekil 2.2)****Not:** Ayaklar statik halat ile bağlanmadan T-150 A Tripod kullanılmamalıdır.**Ürün Ölçüleri :**

Maksimum Boy : 2450 mm

Minimum Boy : 1600 mm

5- Ürün Kullanımı* T-150 A Tripod ürününü kullanırken yalnızca **Şekil-3'**de oklarla gösterilen kafada bulunan noktalara bağlanarak ankraj alınır.

* Doğrudan ip bağlayarak ankraj almayınız.

* Cihazın dengeli bir şekilde fonksiyonunu yerine getirebilmesi için sabitleme ipi doğru geçirilmelidir.

NOT: T-150 A Tripod**6. EN 365 Standardına ilişkin genel bilgilendirme****6.1 Kurtarma Planı**

Ürün kullanım sırasında herhangi bir zorluk ile karşılaşılmaması durumunda çok hızlı bir şekilde kurtulunması için bir kurtarma planının hazırlanmış olması zorunludur.

6.2 Ankraj noktası

* Kullanılan sitemdeki ankraj noktası mutlaka kullanıcı konumunun üzerinde olması gerekmektedir ve bu nokta EN 795/B:2012 standardına uygun olmalıdır.

* T-150 A Tripod 1 kullanıcının kullanımı için uygundur ve minimum 12kN mukavemetinde olmalıdır. (Şekil-3)

* Bir düşüşten açığa çıkacak maksimum enerji miktarı 9kN'dir. Uyarı: Ankraj noktası düşüş durdurma amacı dışında kullanılmamalıdır.

(Yük kaldırma, vb.)

6.3 Çeşitli Durumlar

* Bir düşüş de bedeninin düşüşte korunmasını sağlamak amacı ile sadece bir düşüş durdurma kemeri (EN 361) kullanılmalıdır.

* Bir Düşüş Durdurma sisteminde, her kullanımdan önce bir düşüş durumunda kullanıcının zemine veya başka bir yüzeye çarpmasını engellemek için kullanıcının altındaki mesafenin ölçülmesi gerekir.

* Birçok ürün beraber kullanıldığı zaman tehlikeli bir durum ortaya çıkabilir. Bunun için bir ekipmanın güvenlik fonksiyonunun diğer ekipmanın güvenlik fonksiyonunu tehlikeye atmamalıdır.

* Kullanıcılar tıbben yüksekte çalışmaya uygun olmalıdırlar. Yüksekte çalışmanın ölümcül kazalara neden olabileceğine dair uyarılmalıdırlar.

* Bu ekipmanla beraber kullanılan parçalara ait kullanma talimatları okunmalıdır.

* Bu ekipmana ait kılavuzlar ürünün kullanılacağı ülkenin dilinde temin edilmelidir.

7- Ürün Kontrolü ve Doğrulama

7.1- Her kullanımdan Önce

Yüksekte çalışma ürünleri kişiye özel olarak kullanılmalıdır. Bu ürünler her kullanımdan önce ve sonra düzenli bir şekilde kontrol edilmeli ve tespit edilen bilgiler ürün kontrol defterine kayıt edilmelidir. Ürünü aşağıdaki kontrol kriterlerine göre kontrol ediniz.

- * Montajın yapıldığı zemin üzerinde bir deformasyon olup olmadığı
- * Cihaz üzerinde her hangi bir yıpranma, çatlak, kırılma vb olup olmadığı,
- * Sistem bileşenler üzerine herhangi bir kimyasal etki edip etmediği,

7.2 Her kullanım sırasında

Kullanım sırasında ürün bir sistem ile beraber kullanıldığında, tüm sistemin birbiri ile uyumlu olmalıdır. Sistem içindeki tüm ekipmanların bir diğer ekipmana göre doğru konumlandığından emin olunuz.

Uyarı: Çalışma başlamadan önce ürünün performansını etkileyecek çalışma ortamı, çevre koşulları ve beraberinde kullanılan lanyardı etkileyebilecek keskin kenar gibi yapılar dikkatlice gözlemlenmelidir.

8- Kaya Genel Bilgilendirme

8.1- Ürün Ömrü:

Metal malzemelerin teorik kullanım ömrü bulunmamaktadır. Ürün yılda en az 1 kere periyodik kontrolleri yaptırılarak ürünün kullanımına uygun olup olmadığı belgelenmelidir. Yıllık periyodik kontrolü yapılmamış ürünün kullanımından KAYA SAFETY sorumlu değildir.

Her şartta ürünün kullanıma devamı yönünde karar; yıllık periyodik kontrollerinin üretici veya onun yetkilendirdiği kişiler tarafından yapılması ve muayene sonrasında uygunluk verilmesi neticesinde verilebilir. Aşağıdaki durumlarda ürün üreticiye geri gönderilmeli veya imha edilmelidir;

- * Ürün bir düşüş yaşamış ve yüke maruz kalmışsa,
- * Ürün üzerinde paslanma belirtileri gözlemlenmiş ise,
- * Ürün bir kontrol sırasında kullanıma uygun bulunmadı ise ve sizin bundan bir şüphemiz var ise,
- * Ürün standardında, yasalarda, kullanım tekniğine uyumu ile ilgili bir değişiklik ve benzeri durumlarda.

8.2- Ürün Depolanması:

Ürün kullanım kılavuzu ile birlikte, üzerinde modeli, standardı yazılı olarak satışa sunulmuştur. Ürünün depolama alanlarında aşağıdaki kriterler göz önünde bulundurulmalıdır;

- * Ürünün depolanması sırasında metal zarar verecek kimyasallar ile temasından kaçınılmalıdır.
- * Depolama alanında (asitler, solventler v.b.) ürüne zarar verecek maddelerden uzak tutulmalıdır.
- * Ürün ısı kaynaklarından uzak tutulmalıdır.
- * Ürün depolama sırasında rutubetlenmiş ise oda sıcaklığında kurutulduktan sonra kullanılmalıdır.
- * Ürünü aşındırıcı ve asit türevi kimyasallardan uzak tutunuz.

8.3- Ürün Bakımı:

* Ürüne her kullanımdan sonra bakım yapmak ürünün kullanım ömrünü uzatır. Ürünü metal temizleme ürünleri ile temizleyiniz. Şaryo tekerlek yatakları bakım gerektirmektedir. Daha fazla bilgi için info@kayasafety.com adresinden bize ulaşabilirsiniz.

8.4- Değişim ve Tamir

* KAYA SAFETY'den önceden yazılı izin alınmadan ürün üzerinde herhangi bir değiştirme, tamir veya ekleme yapılmamalıdır. Ürün üzerinde herhangi bir tamir sadece üretici (KAYA SAFETY) tarafından veya üreticinin yetkilendirdiği yetkili kişiler tarafından yapılabilir. Yapılan tüm tamir ve bakım çalışmaları sadece üreticinin vereceği talimatlar doğrultusunda yapılmalıdır. Aksi takdirde oluşacak tehlikelerden KAYA SAFETY sorumlu değildir.

* Ürünün kullanım, bakım ve tamirine ilişkin talimatlar istenildiği takdirde o ülkede ki yetkili distribütör firmadan ülkenin kendi dilinde temin edilebilir. Lütfen ülkenizde ki distribütör firma ile iletişime geçiniz.

8.5- Ürünün Taşınması:

Ürün taşıma sırasında, nem ve kimyasallardan uzakta, keskin kenarlar ve başka diğer cisimler ile temas etmeyecek şekilde taşınmalıdır.

8.6- Ürün Paketlenmesi:

* Ürün deformasyonlardan kimyasal etkilerden koruyan kendi ambalajıyla paketlenmektedir. Ambalaj kurulum ve kullanım kılavuzuyla beraber gerekli pimleri ve halatı içermektedir.

8.7- Ürün Periyodik Kontrolü:

* Ürününüzü her kullanımdan önce ve belirli periyotlarda mutlaka yılda en az 1 defa üreticiden veya üreticinin yetkilendirdiği yetkin bir personel tarafından kontrol ettirip kullanım için tavsiye alınız.

Ürün kontrolünden sonra aşağıdaki bilgilerin mutlaka kayıt altına alınması tavsiye ederiz:

- * Ürün Tipi, Model, Üretici iletişim bilgileri, Serin Numarası, Üretim Tarihi, Satınalma tarihi, İlk kullanım tarihi, Bir sonraki periyodik kontrol tarihi, problemler, yorumlar, kontrolü yapan uzmanın isimi, soy ismi ve imzası. Daha fazla bilgi için www.kayasafety.com adresinden bilgi alabilirsiniz.

8.8- Garanti:

Bu ürün her türlü malzeme ve üretim hatlarına karşı 3 yıl (ürün ömrü boyunca) garantilidir. Garanti süresi şu durumlarda geçerli değildir: Yanlış kullanım alanları, kesilme, yırtılmalar, oksitlenme, ürünün tamir edilmesi veya üzerinde değişim yapılması, kazalarda oluşan ürün yıpranmaları.

9. Belgelendirme:

* Bu ürün KKD Düzenlemesi 2016/425 EU gereğince APAVE SUD EUROPE SAS (0082) no'lu onaylı kuruluş tarafından test edilerek EN 795/B:2012 normlarına uygun olduğu tespit edilmiş ve sertifikalandırılmıştır.

* KAYA teste gönderilen ürün ile üretilen ürünün aynı özelliklere sahip olduğunu teyit eden APAVE SUD EUROPE SAS (0082) onaylı kuruluş tarafından 2016/425 EU Modul D Kalite Güvence Sistem Sertifikasına sahiptir.

Ürünün uygunluk beyanına web sayfamız www.kayasafety.com adresinden ulaşabilirsiniz.

APAVE SUDEUROPE SAS – CS 60193 13322 MARSEILLE CEDEX 16 – FRANCE – n° 0082

Uyarı: Kullanmadan önce mutlaka kullanım talimatlarını dikkatle okuyunuz. Kullanım kılavuzu her ülkede kendi dilinde yayınlanması zorunludur. Distribütörümüzden kullanım kılavuzunuzun kendi dilinizde tale ediniz.

Üretici: KAYA YAPI İÇ MİM. TAS. İNŞ. DEN. TAAH. SAN. ve TİC. A.Ş.

Adres: GOSB. 1000 Sok. No:1015 Çayırova 41480 KOCAELİ / TÜRKİYE

T: +90 262 677 19 00

F: +90 262 677 19 01

E: info@kayasafety.com

W: www.kayasafety.com

EN

A- Product Usage Report

A-1- Serial Number

A-2- Date of Production

A-3- Date of Delivery

A-4- Stamp & Signature

A-5- Date of First Use

A-6- Name & Surname of user

B- Annual Product Inspections

B-1- Number

B-2- Inspection Date

B-3- Next Inspection Date

B-4- Inspected by

C- Tripod

EN 795:2012 TYPE B

Tested by Notified Body

APAVE SUDEUROPE SAS (n°0082)

13322 MARSEILLE CEDEX 16 - FRANCE

Tel. +33 (0) 4 76 53 52 22 Fax +33 (0) 4 76 53 32 40

D- Product Label

D-1- Trade Mark

D-2- Product Name

D-3- Material

D-4- Diameter

D-5- Height

D-6- Max. Number of Users

D-7- Manufacture Month-Year

D-8- Serial Number

D-9- Number CE marking height must be at least 5 mm.

D-10- Read user guide

D-11 - Standard (Type -Publishing Year)

D-12 - Model

E- Ürün Bileşenleri

E-1- T-150 A Head (1 Piece)

E-1.1- Material

E-1.2- Body Finish

E-2- T-150 A Legs (3 Piece)

E-2.1- Material

E-2.2- Body Finish

E-3- T-150 A Anchorage Point

E-4- T-150 A Profile 1

E-5- T-150 A Profile 2

E-6- T-150 A Tripod Base Plate

F- Ürün Ölçüleri

F-1- Minimum Height 1600 mm

F-2- Maksimum Height 2450 mm

G- Product Installation

H- Anchorage Points

H-1- Eyebolt 12 (kN)

H-2 - Head Anchorage Plate 12 (kN)

1- Area of Use

* Personal Protective Equipment (PPE).

* T-150 A Tripod is designed to be used as a support structure or anchorage point as a part of work positioning, personal fall arrest or rescue and evacuation systems.

* T-150 A Tripod is certified in accordance with 2016/425 EU regulation and EN 795/B:2012 norms. Warnings Needed for Stability of Anchor Device:

* Ensure the floor where the product will be setup to, should be properly supported before using this equipment.

* The product legs must be completely open. Partially spread legs may lead to serious accidents.

* Adjustment and fixing pins must be present on the device. All pins must be placed properly and firm.

* Always maintain a safety line independent of the main line.

2- Responsibility

* Make sure that you have read and understand the user guide. Proper training has to be taken for correct use.

* Working at height is acknowledged as one of the most dangerous activities that cause fatal accidents. Prior to use, all workers must be trained in the proper use of the systems. A training and instruction review should be scheduled at regular intervals. The users must read and fully understand these instructions or have the instructions explained in detail before using this equipment. Disregarding these instructions may result in serious injury or death.

* This product should not be used other than its intended purpose.

* This product is for maximum 1 users.

* When the anchor device is used as part of a fall arrest system, the user has to be equipped with the means of limiting the maximum dynamic forces exerted on the user during the arrest of a fall to a maximum of 6 kN.

* This product is aimed to prevent user from falling. However, the system itself can not be used as a fall arrest system alone. It must also be used together with CE certificated Safety Harness (EN 361), Shock Absorber Lanyard (EN 355), Hooks (EN 362) and Fall Arresters (EN 360)

* User must be connected to system with their harness' D-Ring which is marked with "A", on the back or chest of a full body harness (EN 361).

3- Raw Material

* T-150 A Tripod body is made of Stainless Steel material.

4- Installation

4.1- Installation of Product

* Remove the product out of its bag and lay on the ground. **(Figure-1)**

Note: All the section fixing pins should be inserted in fitting position in the holes before installation.* Remove the fixing pin of one of the stands. **(Figure-1.1.1)**

* Slide the section up to the desired length. **(Figure-1.1.2)**

* Fit the fixing pin through the aligned holes after the desired height is adjusted. **(Figure-1.1.3)**

* Repeat the steps above for other legs. **(Figure 1.2.1-Figure1.3.3)**

* Sleeve the stands no more than the head bracket allows. **(Figure-2.1)**

* Pass static rope through the holes placed on base plates and tie the ends in order to prevent undesired loads which can be harmful for the head bracket. **(Figure-2.2)**

Note: Do not use T-150 A Tripod without fixing the stands with a static rope.

Product Dimensions:

Maximum Height: 2450 mm

Minimum Height :1600 mm

5- Instructions for Use

* Only the eyebolts available on head bracket are allowed to be used as anchor points which are shown with arrows in **(Figure-3)**

* Do not attach the rope directly to the device.

* The legs must be stabilized with the surrounding rope.

NOTE: T-150 A Tripod is only designed for working in confined spaces. The device must not be used other than its intended purpose.

6- Supplementary information regarding standard; EN 365

6.1- Rescue Plan

A user who has been incapacitated by an injury or medical condition must be rescued immediately. So you must always have a rescue plan for such emergencies. Adequately trained personnel and rescue equipment must be on hand for rescue.

6.2- Anchor Point (EN 795/B:2012)

* The anchor point of the system comprises this product should be always located above the user. An attachment point below this level will cause a serious injury or death.

* T-150 A Tripod are for 1 users and must have a minimum strength of 12 kN. **(Figure-3)**

* Maximum amount of force will be generated from a fall is 9kN.

Warning: Anchor device should not be used for other than fall protection purposes (Load lifting, etc..)

6.3- Various Situations

* A fall arrest harness (EN 361) is the only device allowable for supporting the body in a fallarrest system.

* In a fall-arrest system, it is essential to check the required clearance under the user before each use, to avoid any impact with the ground or an obstacle in case of a fall.

* Make sure that the anchor point is correctly positioned, in order to limit the risk and the height of a fall.

* When using multiple pieces of equipment together, a dangerous situation can result if the safety function of one piece of equipment is affected by the safety function of another piece of equipment.

* Users must be medically fit for activities at height.

Warning:

Inert suspension in a harness can result in serious injury or death.

* The instructions for use for each item of equipment used in conjunction with this product must be respected.

* The instructions for use must be provided to users of this equipment in the language of the country in which the product is to be used.

7- Control of product and validation

7.1- Before each use:

Working at height equipment must be inspected before each use and / or on a regular basis. Findings must be recorded on product control book. Inspection must be performed based on following control criteria.

* The ground where the installation is being made must be checked for a deformation

* T-150 A device must be checked for on any wear or cracks

* System components must be checked if they have been in contact with any chemicalIf the product has one of the deviations aboveit should be withdrawn from service immediately. Defects found on the product should not be repaired; manufacturer must be informed about it and user must proceed as per manufacturer's recommendation.

7.2- During each use:

During performing the work at height if the equipment is connected with another system, make sure that all pieces of equipment in the system are correctly positioned with respect to each other.

Warning: There are many hazards that may affect the performance of the equipment and corresponding safety precautions that have to be observed during equipment utilization, especially: trailing or looping of lanyards or lifelines over sharp edges, any defects like cutting, abrasion, corrosion, climatic exposure, pendulum falls, extremes of temperature, chemical reagents, electrical conductivity.

8- Kaya General Information

8.1- Product Life:

There is no theoretical lifetime of metallic materials. Products must be documented by at least one time per year to determine if the product is safe to use. KAYA SAFETY is not responsible for the use of the product that has no annual periodic control. In all circumstances decision to continue to use the product can only be made if annual periodic control has been performed and resulted positive by manufacturer or a competent person authorized by manufacturer. If the product has one of the deviations below it should be withdrawn from service immediately and should be destroyed to prevent further usage:

- * It has suffered a heavy shock load or has had a load dropped onto it.
- * If observed signs of corrosion on the product* if product was recorded not suitable for use during a control and if you have any doubt about that.
- * Changes in standards, legislation and changes related to technical use of it, and similar cases.

8.2- Storage:

Product is sold with its storage bag. Instruction manual for use and applied standards are written on the product sheet. During the storage keep the product in its own bag. Storage area of the product should meet following requirements;

- * Dry, away from direct sun light, room temperature
- * Do not store together with acid, solvents etc.
- * Keep away from direct heat sources.
- * If the product humided during the storage, dry the product in room temperature before usage.
- * Keep aware from chemicals such as corrosive and acids.

8.3- Maintenance:

Taking good care of the product after each use extends the life of it. Use metal cleaners to clean the product. For detailed information please contact us on info@kayasafety.com

8.4- Changes and repair

Changing a part, repair and addition to any component of the system is strictly forbidden without written authorization of KAYA SAFETY. Any repairs on products can only be done by manufacturer or qualified persons authorized by the manufacturer. All repair and maintenance work must only be performed in accordance with manufacturer's instructions. KAYA won't be responsible for repairs performed by for unauthorized persons. Manufacturer's instructions for repair and maintenance can be obtained from authorized distributor in the official language of the country in which the item is in service. Please contact authorized distributor in your country.

8.5- Transportation of product:

The product should be transported in a bag to keep it away from moisture, chemicals and sharp edges as well as to protect it getting in contact with another objects

8.6 Packing

The product comes with its own package which prevents the product from deformations and chemical contacts. The package includes a installation guide and a user guide with required pins and the rope.

8.7- Periodical inspection of product:

Because the safety of users depends upon the continued efficiency and durability of the equipment, regular periodic examinations are needed. Device should be inspected by the user before each use and an additional detailed inspection must be carried out by the manufacturer or a competent person authorized by the manufacturer at least once in every 12 months.

During the inspection of product following information should be recorded;

Type of the product, model, contact information of producer, serial number, date of production, date of purchase, date of first use, next inspection date, problems, recommendations, name, surname and signature of inspector. The legibility of the product marking can be checked according to the label information on this guide. For further information visit www.kayasafety.com

Recommendation: The anchor device is marked with the date of the next or last inspection.

8.8- Guarantee:

This product has 3-year guarantee against all material or manufacturing defects under proper usage and storage conditions. Guarantee will be void if; product is misused, torn, cut, corroded, unauthorised repair of changes are made on the product, damaged by accidents.

9. Certification

* This product is certified in accordance with PPE Regulation 2016/425 EU by APAVE SUD EUROPE SAS (0082) Notified Body after tests according to EN 795/B:2012.

* KAYA has Module D Quality System Certificate according to PPE Regulation; 2016/425 EU by notified body APAVE SUD EUROPE SAS (0082) and confirms each product same as the tested sample.

You may download the DoC of product on our website www.kayasafety.com

Warning: Read user guide carefully before usage

Manufacturer: KAYA YAPI İÇ MİM. TAS. İNŞ. TAAH. SAN. ve TİC. A.Ş.
Address : GOSB. 1000 Sok. No:1015 Çayırova 41480 KOCAELİ / TURKEY
T : + 90 262 677 19 00
F : + 90 262 677 19 01
E : info@kayasafety.com
W : www.kayasafety.com

Gebze OSB 1000 Sk. No: 1015 41480
Kocaeli, Turkey
T: + 90 262 677 19 00 **F:** + 90 262 677 19 01
E: SATIS@KAYASAFETY.COM
KAYASAFETY.COM